

AVVITATORI A IMPULSI

DHW 3034 - DHW 301 - DHW 501

kg 7,6

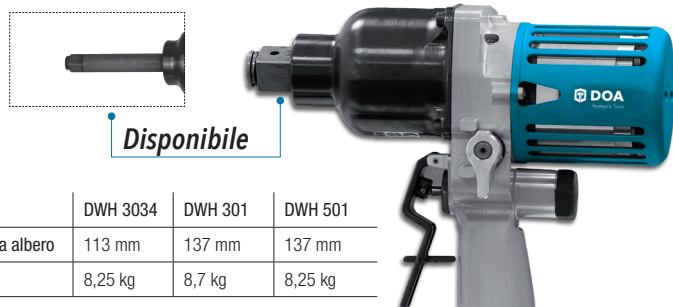

cod.	DHW 3034	DHW 301	DHW 501
Lunghezza albero	113 mm	137 mm	137 mm
Peso	8,25 kg	8,7 kg	8,25 kg



Disponibile in versione subacquea

- *Controllo di coppia: coppia di serraggio regolabile fino a 3000-5000 Nm per i dati più resistenti*
- *Tipologia di meccanismo ad impulso a sistema ad alzata di camma a 3 griffe*
- *Cuffia motore con dissipatori di calore*
- *Rotazione manuale*
- *Impugnatura interamente in Ergal*
- *Impugnatura ergonomica con passaggio olio integrato*
- *Leva meccanica con leva di sicurezza*

Ideale per: officine meccaniche e industriali, infrastrutture e applicazioni ferroviarie, oil&gas, miniere e ambienti di lavoro freddi quando non si dispone di alimentazione d'aria compressa.

CARATTERISTICHE TECNICHE	DHW 3034	DHW 301	DHW 501
Peso (kg)	7,6	7,7	8,8
Attacco quadro	3/4"	1"	1"
Capacità bullone	M14 - M24	M18 - M33	M18 - M36
Coppia massima	3000 Nm	3000 Nm	5000 Nm
Velocità libera	2800 rpm	2800 rpm	1700 rpm
Portata massima olio	10-20L/min	10-20L/min	10-20L/min
Lunghezza	421 mm	288,8 mm	323,4 mm
Ingombro centro lato	62 mm	57 mm	57 mm

